

MUNICÍPIO
DE
CORDILHEIRA ALTA

Projeto: Pavimentação asfáltica

Local: Ruas 1 e 2
Distrito de Fernando Machado

MUNICÍPIO DE CORDILHEIRA ALTA
PROJETO: Pavimentação asfáltica
LOCAL: Ruas 1e 2
Distrito de Fernando Machado

MEMORIAL DESCRITIVO

O presente memorial descritivo refere-se à execução de pavimentação asfáltica e passeios das ruas acima, com área total de 1.500,00 m² das vias e 600,00 m² de passeios.

● **DRENAGEM PLUVIAL**

Parte da drenagem pluvial é existente e deverá ser complementada de acordo com o projeto. Deverá ser feita a locação da tubulação, levando-se em conta pontos importantes do projeto, tais como caixas de ligação, bocas de lobo, encontros de condutos, variações de declividade e cada estaca será marcada a cota do terreno e a profundidade da escavação necessária.

Escavações

Serão feitas as escavações necessárias para execução da alvenaria. Nos aterros deverá ser utilizado material isento de matéria orgânica, em camadas sucessivas de 20cm, molhadas e apiloadas, garantindo-se a estabilidade do terreno.

O sentido normal da escavação será sempre de jusante para montante. Quando a coesão do solo for muito baixa deverá ser efetuado escoramento de madeira para evitar o desmoronamento.

A reposição da terra na vala deverá ser executada da seguinte maneira: - Inicialmente deverá ser colocado material de granulometria fina de cada lado da canalização, o qual irá sendo cuidadosamente apiloado. Será conveniente tomar precauções de compactar todo solo até cerca de 60 cm acima do tubo, fazendo-se sempre esta compactação lateralmente ao tubo. Depois de 60 cm a terra será compactada em camadas de no máximo 20 cm.

A largura da vala será igual ao diâmetro externo do tubo acrescido de 60 cm para tubos de diâmetro de 30 cm e 40 cm, acrescido de 70 cm para diâmetros de tubos de 50 cm e 60 cm e acrescido de 1,0m para tubos de 80 cm e 1,0m de diâmetro.

A profundidade da tubulação será de no mínimo: 100 cm para tubos de d= 30 cm, 110 cm para tubos de 40 cm; de 130 cm para tubos de d= 60 cm; e de 150 cm para tubos de d=80 cm. O recobrimento mínimo dos tubos em concreto simples e em concreto armado será de 60 cm.

Alvenaria

Serão executadas em tijolo maciço, nas dimensões de projeto. Os tijolos deverão ser molhados antes de sua colocação.

O assentamento será com argamassa 1:4 ou 1:5 com areia média e produto substituto da cal. As juntas terão espessura máxima de 15mm e rebaixadas a ponta de colher.

O assentamento da tubulação deverá ser feito sobre a argila compactada ou quando o solo for rochoso deverá ser realizado um colchão em areia ou pedrisco, para então assentar a tubulação.

Tubulação

Os tubos em concreto simples utilizados na obra deverão ser da classe PS-1 (NBR 8890/03) nos diâmetros de 0,30m, 0,40m e 0,50m;

Os tubos em concreto armado utilizados na obra deverão ser da classe PA-1 (NBR 8890/03) nos diâmetros de 0,60m, 0,80m, 1,00m, 1,20m, 1,50m e 2,00m.

Os tubos deverão ser rejuntados com argamassa de cimento e areia no traço 1:3.

Órgãos complementares

Os órgãos complementares da rede pluvial serão as bocas de lobo, caixas de ligação e a canalização do esgotamento das bocas de lobo. As bocas de lobo deverão ser executadas com dimensões que se possa ter acesso à tubulação para ser realizada a limpeza quando necessária.

Quando se utilizar sistemas de drenagem sem poços de visita, a manutenção será feita pelas bocas de lobo das galerias, sendo que estas deverão ser executadas com as dimensões especificadas para as caixas de ligação anexas, com a grelha na parte superior.

Os dispositivos de boca de lobo e caixas de ligação serão executados com concreto armado com $f_{ck} \geq 20,0 \text{MPa}$ e terão o traço da argamassa de revestimento interno de 1:2:8 em cimento, cal e areia. A espessura do revestimento interno da boca de lobo e caixa de ligação será de no mínimo 1,5cm. Observar as disposições construtivas da prancha específica.

● PAVIMENTAÇÃO ASFÁLTICA

O presente projeto de pavimentação asfáltica tem por objetivo conceber uma estrutura construída destinada a:

- Melhorar as condições de rolamento do tráfego, proporcionando economia, comodidade e segurança;
- Resistir e distribuir ao subleito (terreno de fundação do pavimento a ser construído) os esforços verticais oriundos do tráfego de veículos;
- Resistir aos esforços horizontais que nele atuam, tornando mais durável a superfície de rolamento;
- A princípio o pavimento será constituído das camadas, quais sejam:
 - SUB-BASE e BASE: camadas de material granular destinadas a resistir às deformações e distribuir os esforços verticais oriundos das tensões (pressões) dos veículos, e sobre as quais se executará a capa de rolamento. No presente projeto a sub-base será considerado o pavimento existente pois o mesmo já foi compactado ao longo de sua vida útil e a base será constituída de uma camada de pedra rachão e uma camada de travamento de brita graduada.
 - CAMADA DE ROLAMENTO: camada composta de agregados e material betuminoso, tanto quanto possível impermeável e coesa, que recebe diretamente a ação de rolamento dos veículos e intempéries como água, vento, temperatura, atritos, impactos mecânicos e outros, destinada a resistir aos esforços tangenciais de cisalhamento, frenagem, aceleração movimentação centrífuga e outros.

Estudo de tráfego

Com referência a este projeto, a pavimentação asfáltica será executada em área comercial e residencial, com predominância de tráfego de veículos leves. Para que se possa sistematizar um procedimento de dimensionamento de pavimento flexível e utilizar o método citado, considerar-se-á a incidência de um número de solicitações de um eixo padrão de 8,2 toneladas devido ao tráfego (número N) que representa uma média adotada em ruas semelhantes ao presente projeto, ou seja, $N=10^5$.

Capacidade de suporte do subleito – CBR

Neste projeto optou-se por adotar um valor de índice de Suporte Califórnia (ISC/CBR) do subleito considerando que o pavimento existente com revestimento em cascalho é existente e com muitos anos de tráfego sobre o mesmo e considerando que parte do revestimento será removido para abertura da pista e também para atingir as cotas necessárias. Portanto, o CBR mínimo do subleito adotado será de 8,0%.

Dimensionamento do pavimento

Espessura mínima de revestimentos betuminosos:

N	Espessura Mínima de Revestimento Betuminoso
$N \leq 10^6$	Tratamentos superficiais betuminosos
$10^6 < N \leq 5 \times 10^6$	Revestimentos betuminosos com 5,0 cm de espessura
$5 \times 10^6 < N \leq 10^7$	Concreto betuminoso com 7,5 cm de espessura
$10^7 < N \leq 5 \times 10^7$	Concreto betuminoso com 10,0 cm de espessura
$N > 5 \times 10^7$	Concreto betuminoso com 12,5 cm de espessura

Ilustração 2: Espessuras mínimas da camada betuminosa. Fonte: DNIT (2006)

Uma vez definidos os parâmetros N e CBR do subleito, pode-se dimensionar o pavimento através do ábaco de dimensionamento e das inequações abaixo:



Ilustração 1: Ábaco para dimensionamento de espessuras de pavimentos

$$R K_r + B K_b \geq H_{20} \quad (1)$$

$$R K_r + B K_b + h_{20} K_s \geq H_n \quad (2)$$

Onde:

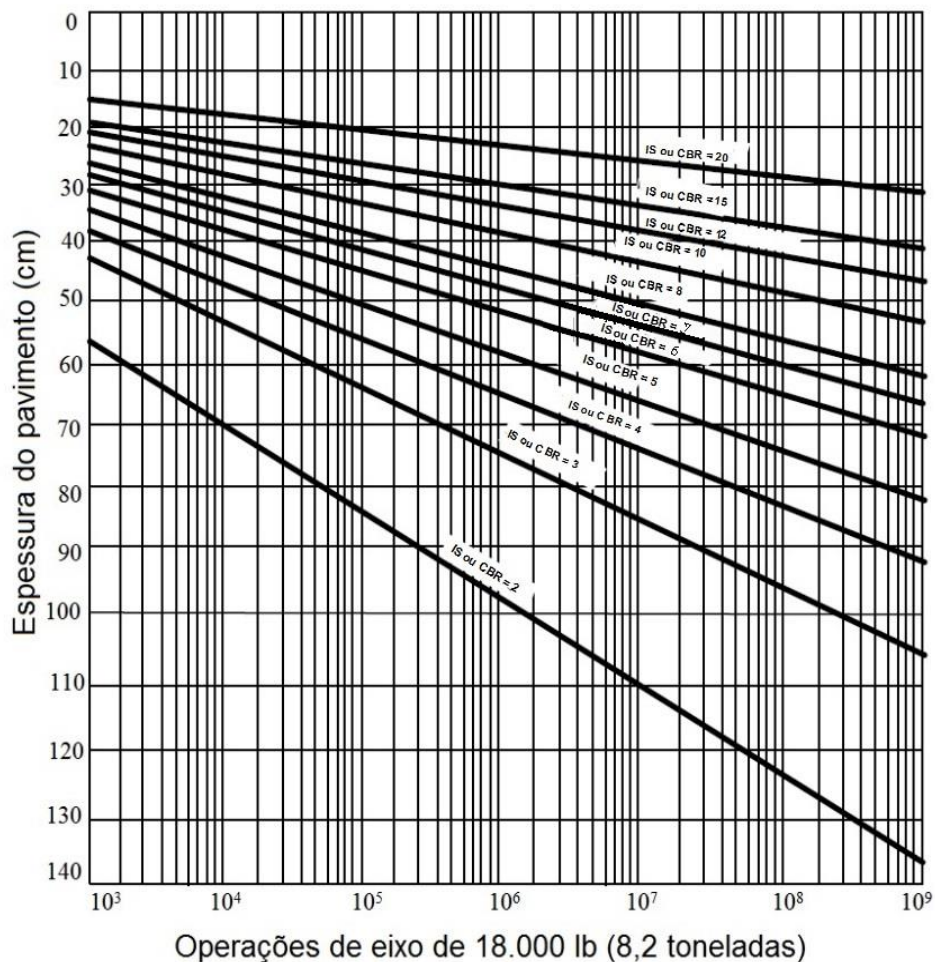
R = espessura do revestimento

B = espessura da base

H_{20} = espessura de sub-base
 K_r = coeficiente estrutural do revestimento
 K_b = coeficiente estrutural do material da base (solo granular)
 K_s = coeficiente estrutural do material da sub-base (solo granular)
 h_{20} = espessura necessária acima da sub-base, admitindo material com CBR = 20%
 H_n = espessura necessária acima do sub-leito com CBR = n, no caso deste projeto n = 8%

Notas:

- 1 – Devido às condições de tráfego desta via, adotamos a proteção da camada granular ou capa de rolamento com CBUQ executada em uma camada com espessura de 5,0 cm. A camada betuminosa então será: R = 5,0cm.
- 2 – Para o revestimento adotado: $K_r = 2,0$;
- 3 – Para solo granular: K_b e $K_s = 1,0$

Componentes do Pavimento	Coeficiente K
Base ou revestimento do concreto betuminoso	2,00
Base ou revestimento pré-misturado a quente, de graduação densa	1,70
Base ou revestimento pré-misturado a frio, de graduação densa	1,40
Base ou revestimento betuminoso por penetração	1,20
Camadas granulares	0,77 a 1,00
Solo cimento com resistência à compressão a 7 dias, superior a 45 Kg/cm ²	1,70
Idem, com resistência à compressão a 7 dias entre 45 Kg/cm ² e 28 Kg/cm ²	1,40
Idem, com resistência à compressão a 7 dias entre 28 Kg/cm ² e 21 Kg/cm ²	1,20

Ilustração 3: Coeficiente de equivalência estrutural – K

Fonte: Manual de Técnicas de Pavimentação – Wlastermiler de Senço

Portanto temos em (1):

$$R K_r + B K_b \geq H_{20}$$

No ábaco de dimensionamento para $N = 10^5$ e CBR = 20%, obtemos: $H_{20} = 20$ cm

Substituindo, temos:

$$5 \times 2 + B \times 1 \geq 20 \text{ cm}$$

$$B \geq 10,0 \text{ cm}$$

A espessura da camada de base deve ser no mínimo de 10,0 cm. Será adotada base em brita graduada com espessura de 10,0 cm.

Em (2) temos:

$$R K_r + B K_b + h_{20} K_s \geq H_n$$

No ábaco de dimensionamento para $N = 10^5$ e CBR = 8%, obtemos: $H_n = 38$ cm

Substituindo, temos:

$$5 \times 2 + 10 \times 1 + h_{20} \times 1 \geq 38 \text{ cm}$$

$$h_{20} \geq 18 \text{ cm}$$

A espessura da camada de sub-base deve ser no mínimo de 18cm. Será adotada camada com espessura de 20,0 cm.

RESUMO DO DIMENSIONAMENTO

Capa de rolamento em concreto betuminoso usinado a quente – CBUQ = 5,0 cm

Camada de base granular com brita graduada = 10,0 cm

Camada de sub-base granular com pedra rachão = 20,0 cm

A camada granular de 30,0 cm será executada com 20,0 cm de pedra rachão e travamento com 10,0 cm de brita graduada.

PROCESSO EXECUTIVO

Imprimação

Generalidades

A imprimação consiste numa pintura ligante, que recobre a camada da base, e tem por função proporcionar o fechamento e impermeabilização das camadas de suporte.

O material utilizado para a imprimação é derivado do petróleo, conhecido como asfalto diluído CM-30, a taxa de aplicação do material deverá ser na ordem de 1,20 litros/m².

A imprimação será executada após a base estar perfeitamente limpa e seca, utilizando-se para tal o caminhão espargidor.

Execução

O material betuminoso deverá ser aplicado de maneira uniforme, sempre através de barras de aspersão e sob pressão. Antes do início da distribuição do material deve-se verificar se todos os bicos da barra de distribuição estão abertos. A aplicação poderá também ser executada manualmente utilizando-se a caneta sob pressão acoplada ao caminhão espargidor.

A área a ser imprimada deve estar seca ou ligeiramente umedecida. É vedado proceder ao serviço com a superfície molhada ou quando a temperatura do ambiente estiver inferior a 10° C ou ainda em condições atmosféricas desfavoráveis.

A área que apresentar taxas abaixo da mínima especificada deverá receber uma segunda aplicação de forma a completar a quantidade recomendada.

Não se deve permitir o trânsito sobre a superfície imprimada.

Pintura de ligação

Generalidades

A pintura de ligação consiste numa pintura ligante, que recobre a camada da base (calçamento), e tem por função proporcionar a ligação entre a camada de base (calçamento) e a capa de rolamento (CBUQ).

O material utilizado para a pintura de ligação é derivado do petróleo, conhecido como emulsão asfáltica RR-2C, a taxa de aplicação do material deverá ser na ordem de 0,5 litros/m².

A pintura de ligação será executada após a base estar perfeitamente limpa e seca, utilizando-se para tal o caminhão espargidor.

Execução

O material betuminoso deverá ser aplicado de maneira uniforme, sempre através de barras de aspersão e sob pressão. Antes do início da distribuição do material deve-se verificar se todos os bicos da barra de distribuição estão abertos. A aplicação poderá também ser executada manualmente utilizando-se a caneta sob pressão acoplada ao caminhão espargidor.

A área a ser pintada deve estar seca ou ligeiramente umedecida. É vedado proceder com o serviço com a superfície molhada ou quando a temperatura do ambiente estiver inferior a 10° C ou ainda em condições atmosféricas desfavoráveis.

A área que apresentar taxas abaixo da mínima especificada deverá receber uma segunda aplicação de forma a completar a quantidade recomendada.

Não se deve permitir o trânsito sobre a superfície pintada.

Revestimento em concreto asfáltico

Generalidades

Concreto asfáltico é um revestimento flexível, resultante da mistura a quente, em uma usina adequada, de agregado mineral graduado, material de enchimento e material betuminoso, espalhado e compactado a quente sobre uma base pintada (pintura de ligação).

Materiais

- Material Betuminoso

Deverá ser empregado como material betuminoso o cimento asfáltico de petróleo (CAP-50/70).

- Agregado Graúdo

O agregado graúdo deve ser de pedra britada, com partículas de forma cúbica ou piramidal, limpas, duras, resistentes e de qualidade razoavelmente uniforme. O agregado deverá ser isento de pó, matérias orgânicas ou outro material nocivo e não deverá conter fragmentos de rocha alterada ou excesso de partículas lamelares ou chatas.

- Agregado Miúdo

O agregado miúdo é composto de pedrisco e pó de pedra, de modo que suas partículas individuais apresentem moderada angulosidade, sejam resistentes e estejam isentas de torrões de argila ou outras substâncias nocivas.

- Composição da Mistura

O teor de asfalto será de 5,5%, sendo que a porcentagem de betume se refere à mistura de agregados, considerada como 100%.

Execução

O revestimento será em CBUQ (Concreto Betuminoso Usinado à Quente), e deve obedecer a faixa C especificada pelo DNIT.

O CBUQ será executado sobre a superfície após a realização da pintura de ligação. A massa asfáltica deverá deixar a usina a uma temperatura de no máximo 177° C, e chegar no local da obra a uma temperatura não inferior a 120° C. O transporte deste material deverá ser feito através da utilização de caminhões providos de caçamba metálica juntamente com lonas para a proteção e conservação da temperatura.

A aplicação do CBUQ sobre a pista deverá ser realizada através da vibrocabadora (camadas com espessura de acordo com o determinado em projeto). A rolagem deverá ser feita com a utilização do rolo pneumático e o fechamento com o rolo liso (tandem).

A rolagem deve ser iniciada à temperatura de 120°C e encerrada sem que a temperatura caia abaixo de 80°C. A compactação deverá ser iniciada nas bordas e progredir longitudinalmente para o centro, de modo que os rolos cubram uniformemente em cada passada pelo menos a metade da largura de seu rastro da passagem anterior. Nas curvas, a rolagem deverá progredir do lado mais baixo para o lado mais alto, paralelamente ao eixo da guia e nas mesmas condições do recobrimento do rastro.

Os compressores não poderão fazer manobras sobre a camada que está sofrendo rolagem. A compressão requerida em lugares inacessíveis aos compressores será executada por meio de soquete manual ou placa vibratória.

As depressões ou saliências que aparecerem após a rolagem deverão ser corrigidas pelo afrouxamento e compressão da mistura até que a mesma adquira densidade igual ao material circundante.

✓ **Pavimento Asfáltico – Camada de rolamento**

Para a camada final ou de rolamento será utilizado CBUQ numa espessura final mínima de 5,0 cm para a camada de rolamento executada sobre as camadas granulares (leito natural).

O lançamento será com vibro acabadora e a rolagem deverá ser feita com rolo pneumático e o fechamento com rolo liso (Tandem).

O agregado utilizado na camada de rolamento terá idênticas especificações acima descritas, sendo que deverá obedecer a seguinte faixa granulométrica, composta de brita no. 1, pó, pedrisco e Filler calcáreo:

Peneira – ASTM	mm	% que passa
3/4"	19,1	100
3/8"	9,52	70 - 90
no. 4	4,80	40 - 72
no. 10	2,09	22 - 50
no. 40	0,42	8 - 26
no. 80	0,18	4 - 16
no. 200	0,075	2 - 10

Pelo menos metade da fração que passa na peneira de 0,074mm deverá ser constituída de Filler calcáreo.

Para a execução do Concreto Betuminoso Usinado a Quente (CBUQ) será utilizado Cimento Asfáltico de Petróleo CAP-50/70, a 5,5%. A mistura deverá deixar a usina a uma temperatura de no máximo 150 °C e chegar ao local da obra a uma temperatura não inferior a 120 °C. O transporte será feito em caminhões providos de caçamba metálica com uso de coberturas de lona para proteção da mistura.

A rolagem deverá ser iniciada à temperatura de 120 °C e encerrada sem que a temperatura caia abaixo de 80 °C.

A rolagem deverá ser iniciada nas bordas e progredir longitudinalmente para o centro, de modo que os rolos cubram uniformemente em cada passada, pelo menos a metade da largura de seu rastro de passagem anterior. Nas curvas a rolagem deverá progredir do lado mais baixo para o mais alto, paralelamente ao eixo da guia e nas mesmas condições de recobrimento do rastro.

Os compressores não poderão fazer manobras sobre camadas que estejam sofrendo rolagem. A compressão requerida nos lugares inacessíveis aos compressores será executada por meio de soquete manual.

Para o controle da massa asfáltica primeiramente deverá ser feito o controle da temperatura do agregado no silo quente da usina, do ligante na usina e da mistura no momento da saída do misturador. A tolerância deve ser de apenas 5%, para mais ou para menos, em relação às temperaturas especificadas no projeto.

Na sequência poderão ser feitos os ensaios de percentagem de ligante na mistura, granulometria, Ensaio Marshall e Ensaio de Tração por Compressão diametral.

As depressões ou saliências que apareçam depois da rolagem deverão ser corrigidas pelo afrouxamento, regularização e compressão da mistura até que a mesma adquira densidade igual à do material circunjacente.

Critérios de medição

Os serviços serão medidos de acordo com os critérios estabelecidos no Edital de Licitação dos serviços ou, na falta destes critérios, de acordo com as seguintes disposições gerais:

- a) o concreto asfáltico será medido em toneladas de mistura efetivamente aplicada na pista.
- b) o transporte do concreto asfáltico efetivamente aplicado será medido com base na distância entre a refinaria e o canteiro de serviço;
- c) nenhuma medição será processada se a ela não estiver anexado um relatório de controle da qualidade contendo os resultados dos ensaios e determinações devidamente interpretados, caracterizando a qualidade do serviço executado.

Fiscalização do pavimento asfáltico

Todos os materiais utilizados na fabricação de Concreto Asfáltico (Insumos) devem ser examinados em laboratório, obedecendo à metodologia indicada pelo DNIT, e satisfazer às especificações em vigor, sendo eles o cimento asfáltico de petróleo - CAP e os agregados (DNIT 031/2006 – ES).

De acordo com o DNIT um dos ensaios deve ser o de controle da quantidade de ligante na mistura. Devem ser efetuadas extrações de asfalto a cada 700 m² de pista, de amostras coletadas na pista, logo após a passagem da acabadora (DNER-ME 053). A percentagem de ligante na mistura deve respeitar os limites estabelecidos no projeto da mistura, devendo-se observar a tolerância máxima de $\pm 0,3\%$.

Também deverá ser feito o ensaio de controle das características da mistura. Devem ser realizados ensaios Marshall em três corpos-de-prova de cada mistura por jornada de oito horas de trabalho (DNER-ME043). Os resultados obtidos deverão ser comparados com os parâmetros especificados em projeto.

O controle do grau de compactação - GC da mistura asfáltica deve ser feito, medindo-se a densidade aparente de corpos-de-prova extraídos da mistura espalhada e compactada na pista, por meio de brocas rotativas e comparando-se os valores obtidos com os resultados da densidade aparente de projeto da mistura. Devem ser realizadas determinações em locais escolhidos, aleatoriamente, durante a jornada de trabalho, não sendo permitidos GC inferiores a 97% ou superiores a 101%, em relação à massa específica aparente do projeto da mistura.

Ensaio de Granulometria conforme DNER-ME 083). A curva granulométrica deve manter-se contínua, enquadrando-se dentro das tolerâncias especificadas no projeto da mistura.

Também deverá ser verificada a espessura da camada e para isso deve ser medida por ocasião da extração dos corpos-de-prova na pista, ou pelo nivelamento, do eixo e dos bordos; antes e depois do espalhamento e compactação da mistura. Admite-se a variação de $\pm 5\%$ em relação às espessuras de projeto. Pare este ensaio deverão ser coletados no mínimo de 6 pontos.

Após a execução de todos os ensaios descritos acima a empresa executora deverá realizar o laudo técnico. O laudo técnico deverá ser realizado por empresa idônea e deverá ser acompanhado de ART do profissional responsável pelo serviço.

● PASSEIOS EM BLOCOS DE CONCRETO

Todos os passeios ao longo da via que receberá a pavimentação serão pavimentados, na largura indicada, em blocos de concreto tipo paver, com resistência mínima de 35MPa, espessura de 6,00 (seis) centímetros e dimensões de 10 cm x 20 cm. Estes blocos serão assentados sobre camada de pó de pedra com espessura de, no mínimo 5 (cinco) centímetros, após regularização e compactação mecânica do leito do passeio. Após a colocação dos blocos os mesmos receberão compactação com compactador tipo “sapo” manual. O rejuntamento dos blocos será feito com areia fina, no sistema de varrição manual.

Em cada esquina e em outros locais projetados, serão construídas rampas de acessibilidade física, sendo estas equipadas com piso podotátil de conformidade com a ABNT NBR 9.050/2015 e ABNT NBR 16.537/2016. A construção de passeios e elementos de acessibilidade física obedecerá ao padrão municipal, observadas as normas e legislação pertinente.

A estrutura de pavimento intertravado apresenta inúmeras propriedades, citadas a seguir:

- Permitem a utilização imediata do pavimento;
- Impedem a transmissão e o aparecimento na superfície do pavimento de eventuais trincas das camadas de base;
- Tem a capacidade de manter a continuidade do pavimento mesmo quando sujeitos a acomodações do subleito;
- Permitem fácil reparação quando ocorre assentamento do subleito que comprometa a capacidade estrutural do pavimento;
- Há facilidade de acesso às instalações de serviços subterrâneas e posterior reparo, sem marcas visíveis;
- Permitem a reutilização das peças de concreto;
- São de fácil execução;
- As peças de concreto são de alta qualidade, o que lhes confere durabilidade e resistência à abrasão;
- Requerem pouca ou nenhuma manutenção;
- Não exigem mão-de-obra especializada e nem de equipamentos especiais, o que permite criar várias frentes de trabalho e economia de tempo de construção;
- Os materiais utilizados na construção chegam à obra já prontos para aplicação, sem necessidade do emprego de processos térmicos ou químicos;
- Podem ter simultaneamente grande capacidade estrutural e valor paisagístico;
- Facilitam a incorporação de sinalização horizontal pela utilização de peças coloridas;

Camada de pó de pedra

A camada de pó de pedra tem a função de proporcionar regularidade final ao pavimento, acomodando, quando necessário, as possíveis variações dimensionais de altura das peças pré-moldadas e irregularidade da camada de base. As principais funções do colchão de pó de pedra são:

- Durante a compactação das peças de concreto, parte do colchão deverá ser capaz de preencher as juntas na parte inferior das peças iniciando o processo de intertravamento;
- Fornecimento de um suporte homogêneo para as peças assentadas evitando a concentração de tensão em uma determinada área que poderia causar deterioração ao pavimento;
- Fornecimento de uma superfície lisa onde as peças serão assentadas;
- Acomodamento das possíveis diferenças de espessuras das peças e desníveis da base permitindo a regularização final do pavimento;
- Ligação entre as peças de concreto e a base do pavimento, atuando como uma barreira de proteção à propagação de fissuras às camadas inferiores do pavimento.

Deve-se ressaltar que o material utilizado no colchão não deverá perder estabilidade quando estiver saturado de água. O desempenho final do pavimento depende diretamente da metodologia de execução desta camada, bem como da correta especificação do tipo de pó de pedra a ser utilizado, isto é, o pó de pedra deve ser o mais homogêneo possível não devendo ter em seu percentual de peso mais que 10% de partículas finas.

A espessura e a qualidade do pó de pedra utilizado influem diretamente no desempenho final do pavimento. Uma outra característica que influencia negativamente no desempenho do colchão é a presença de frações muito finas de pedra. A presença de partículas finas pode resultar um endurecimento excessivo da camada do colchão de pó de pedra, além de provocar a perda de rejuntamento, entre as peças de concreto, causando um desnível e flutuação entre as peças, comprometendo totalmente o intertravamento das peças de concreto. A maioria dos problemas, relatados pela literatura, nos pavimentos intertravados estão direta ou indiretamente relacionados com a qualidade ou má execução do colchão de pó de pedra ou de areia e rejuntamento das peças de concreto. Para o projeto está sendo especificada uma espessura compactada de, no mínimo, 5 cm (cinco centímetros) de pó de pedra.

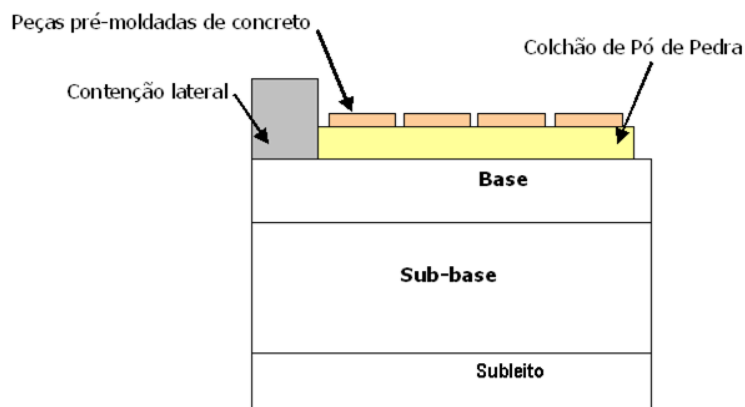

Preparo da base

O solo que receberá o novo pavimento deverá ser regularizado até a cota necessária, para que após a colocação das camadas superiores o nível final seja atingido corretamente. Após, será nivelado e compactado manualmente com soquete, mantendo-se os devidos caimentos.

Sobre o solo nivelado e compactado, será aplicada uma camada drenante de brita 1 de espessura 3,0 cm, espalhada em camada uniforme, também compactada manualmente com soquete. Esta camada drenante poderá ser dispensada caso o terreno não tenha problemas recorrentes de umidade devido à topografia do terreno no entorno.

Sobre a camada de brita nivelada, ou sobre o solo compactado, caso a camada drenante for dispensada, será aplicada uma camada de pedrisco de 5,0 cm, também nivelada e compactada com compactador de placas vibratórias.

Pisos com bloco retangular de concreto

Os blocos a serem empregados, serão de concreto vibro-prensado, conforme as normas 9.781/2013 e 9.050/2015 da ABNT e nas dimensões e modelos conforme projeto. Com espessura de 6,0 cm e resistência mínima de 35,0 MPa.

Os cortes de peças para encaixes de formação dos desenhos no piso deverão ser perfeitos. Em caso de discordância entre o projeto e o executado, o profissional responsável pelo projeto terá o direito de solicitar a remoção de qualquer parte ou mesmo o todo dos pavimentos para que sejam recolocados, por conta da empresa executora. Se durante a locação houver quaisquer discordâncias com o projeto, estas deverão ser sanadas previamente ao assentamento.

O nivelamento superior das peças deverá ser perfeito, sem a existência de desníveis, degraus ou ressaltos. Também deverão ser observados e obedecidos os desenhos apresentados em projeto, principalmente na formação das rampas para portadores de necessidades especiais e curvaturas de esquinas.

Para conter os blocos no alinhamento interno será utilizado o assentamento da camada com as peças transversalmente ao alinhamento predial, aumentando assim a resistência ao deslizamento dos mesmos.

Para evitar irregularidades na superfície, não se deve transitar sobre a base antes do assentamento dos blocos.

Assentamento dos blocos:

- Aplainamento da superfície com uso de régua de nivelamento, após o que a área não pode mais ser pisada;
- Disposição dos blocos de concreto conforme o desenho do projeto e colocação de uma camada de areia fina por cima (que será responsável pelo rejunte) e nova compactação, cuidando para que os vãos entre as peças sejam preenchidos pela areia;
- O excesso de areia é eliminado por varrição.

Acessibilidade e rampas de acesso aos passeios

A largura e a cor das faixas que compõem uma sinalização tátil direcional devem ser constantes. A sinalização tátil de alerta utilizada nas mudanças de direção deve possuir a mesma cor da sinalização tátil direcional. Se houver variação de cor do piso adjacente nos diferentes ambientes pelos quais passa

a sinalização tátil direcional, deve ser utilizada uma única cor que contraste com todas as outras ao mesmo tempo.

Deverão ser executadas rampas de acesso aos passeios de acordo com detalhes constantes nos desenhos da prancha de sinalização viária e/ou pavimentação dos passeios.

Nos passeios existentes o mesmo será rebaixado como também o meio-fio para dar acesso à rampa. Nos locais em que o meio-fio será executado este deverá ser feito de acordo com as medidas e posições indicadas.

A rampa será feita com blocos de concreto, como descrito nos serviços dos passeios.

Os rebaixamentos de calçadas devem ser construídos na direção do fluxo da travessia de pedestres. A inclinação deve ser constante e não superior a 8,33 % (1:12) no sentido longitudinal da rampa central e na rampa das abas laterais. A largura mínima do rebaixamento é de 1,50 m. O rebaixamento não pode diminuir a faixa livre de circulação, de no mínimo 1,20 m, da calçada.

O modelo abaixo é indicado para passeios com largura suficiente de tal forma que além da rampa ainda tenha a largura mínima de 1,20m para a faixa de circulação.

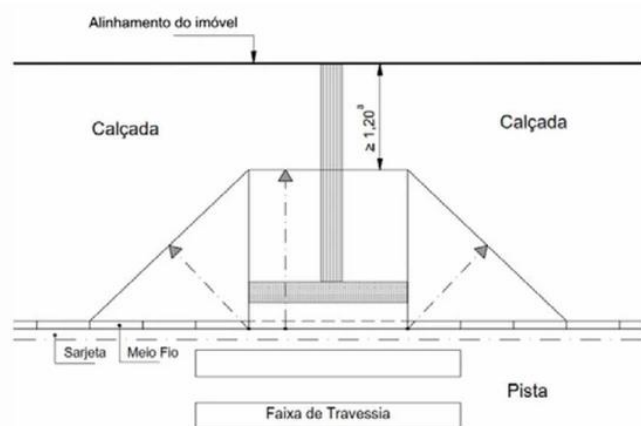

onde

- ^a Em casos excepcionais, desde que justificado, admite-se a largura mínima de 0,90 m.

Figura 94 – Rebaixamento de calçada – Vista superior

O modelo de rampa abaixo é indicado para passeios com largura insuficiente, onde além da rampa não tenha a largura mínima de 1,20m para a faixa de circulação.

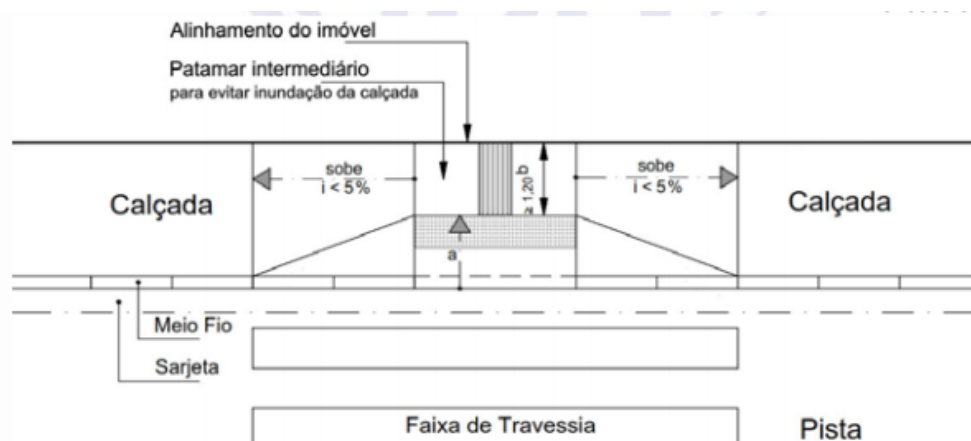

onde

- ^a Inclinação da rampa, $i \leq 8,33 \%$
- ^b Em casos excepcionais, desde que justificado, admite-se a largura mínima de 0,90 m

Figura 97 – Rebaixamentos de calçadas estreitas – Exemplo – Vista superior

Mudanças de direção nos passeios

Quando houver a necessidade de realizar indicação de mudança de direção na sinalização tátil direcional, deve-se executar como indicado abaixo. Se ocorrerem outras situações, verificar a norma respectiva.

Quando houver mudança de direção com ângulo entre 150° e 180° não há necessidade de se utilizar sinalização tátil de alerta.

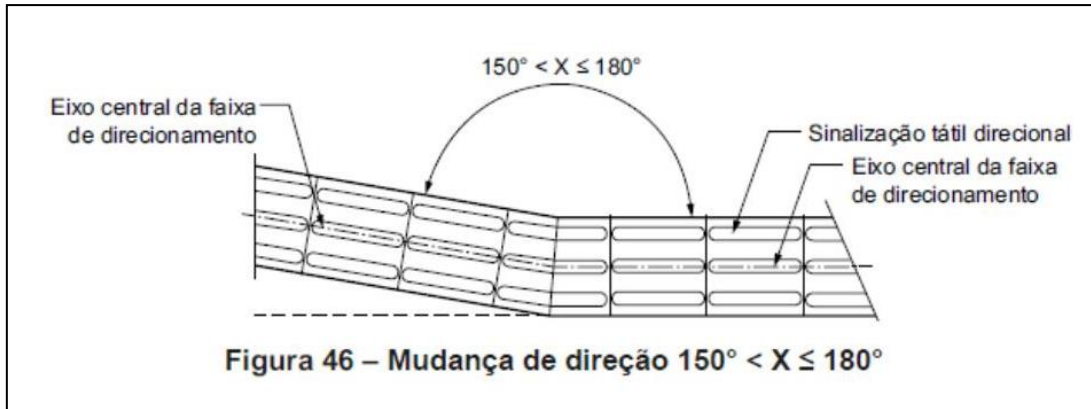

Indicação de sinalização quando houver mudança de direção com ângulo entre 90 e 150° .

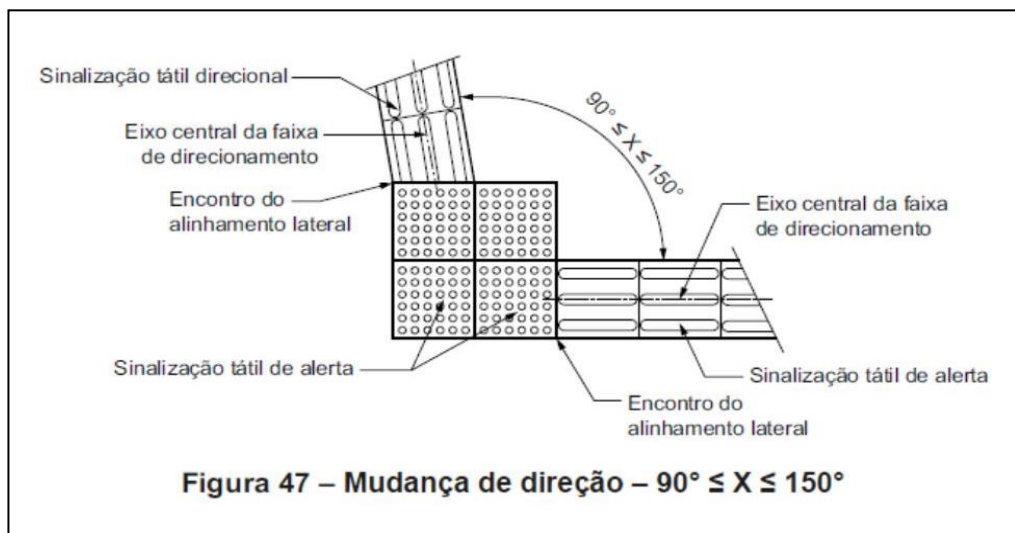

Indicação de sinalização quando houver encontro de três faixas direcionais ortogonais.

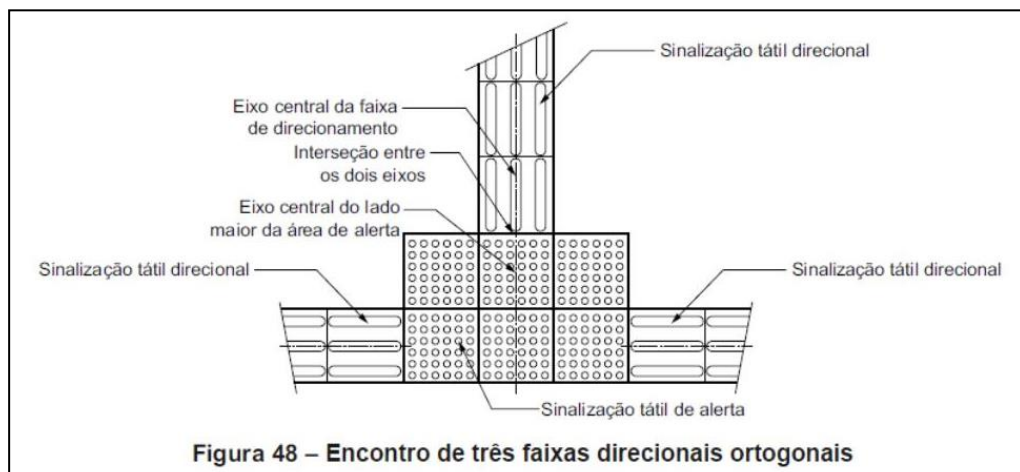

Indicação do afastamento mínimo entre a sinalização tátil e obstáculos.

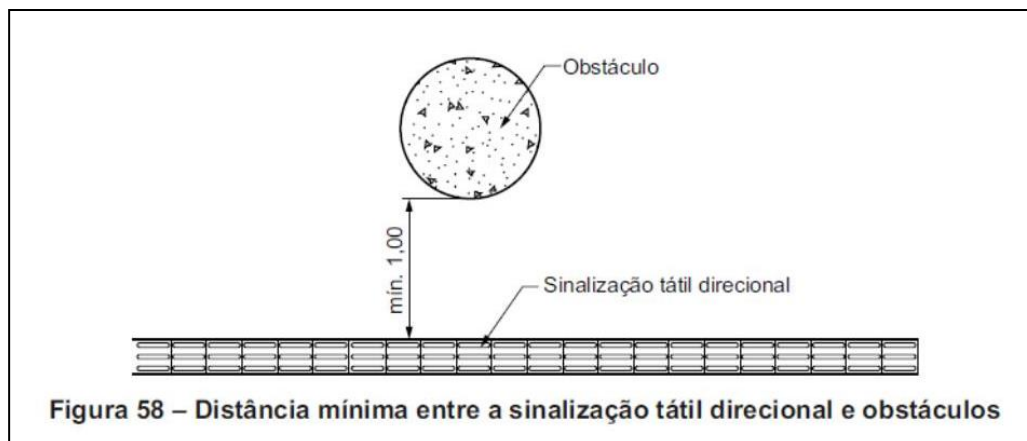

● **SINALIZAÇÃO VERTICAL**

Serão colocadas placas de sinalização vertical nos pontos indicados em projeto, de acordo com as medidas e indicações constantes no Manual Brasileiro de Sinalização de Trânsito, Volume I – “Sinalização Vertical de Regulamentação” e Volume II – “Sinalização Vertical de Advertência”.

As placas serão de chapas metálicas com espessura de 2,0mm e o poste de sustentação será de aço galvanizado de diâmetro DN50,0mm (DE 60,3mm) e com dispositivo anti-giro.

Os postes serão fixados no solo em buraco feito previamente nas dimensões de 30x30x50cm e após o poste estar devidamente aprumado será colocado no fundo da vala uma camada de concreto de 20,0cm e o restante do buraco preenchido com cascalho e parte do solo escavado.

PINTURA DAS PLACAS DE SINALIZAÇÃO

Como as placas serão em chapa galvanizada, isto é, um metal não-ferroso, necessitam ser tratadas adequadamente para promover a aderência das tintas.

Como as chapas saem da fábrica com uma camada de proteção, normalmente à base de óleos minerais. Esta camada precisa ser removida, pois é anti-aderente por natureza. Com o passar do tempo, se a superfície estiver exposta ao tempo, esta camada se desgasta e por isso se diz que galvanizado envelhecido pode ser pintado. Só que junto com a camada de óleo, se perdeu também um pouco a camada de zinco que é a proteção do aço abaixo dela.

Outro problema do galvanizado é a saponificação do filme acima dele, pois zinco é um metal alcalino. Em outras palavras: se pintar galvanizado com tinta esmalte e/ou sintética (alquídicas em geral), sem o uso de um primer adequado, o próprio zinco provocará a degradação da tinta e em pouco tempo começará a descascar.

Primeiramente é necessário proceder a uma boa limpeza para remover óleos e outros contaminantes. Em seguida é necessário aplicar um primer adequado. Em se tratando de aço galvanizado, o mais adequado é a aplicação de um primer à base de epóxi ou de PU-epóxi em espessura de 25 a 40 micrometros, preferentemente à pistola para garantir uma camada uniforme.

Após a secagem da superfície a placa é pintada com tinta esmalte sintético automotivo.

DISPOSIÇÕES GERAIS

É um subsistema da sinalização viária, que se utiliza de placas, onde o meio de comunicação (sinal) está na posição vertical, fixado ao lado ou suspenso sobre a pista, transmitindo mensagens de caráter permanente e, eventualmente, variáveis, mediante símbolos e/ou legendas pré-reconhecidas e legalmente instituídas. As placas, classificadas de acordo com as suas funções, são agrupadas em um dos seguintes tipos de sinalização vertical:

- Sinalização de Regulamentação;
- Sinalização de Advertência;
- Sinalização de Indicação.

SINALIZAÇÃO DE REGULAMENTAÇÃO

Tem por finalidade informar aos usuários das condições, proibições, obrigações ou restrições no uso das vias. Suas mensagens são imperativas e seu desrespeito constitui infração.

Forma e cores

A forma padrão do sinal de regulamentação é a circular, nas seguintes cores:

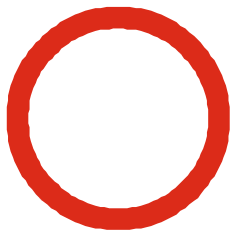

Obrigação



Proibição

Cores:
Fundo: Branco
Tarja: Vermelha
Orla: Vermelha
Símbolo: Preto
Letras: Pretas

Constituem exceção quanto a forma, os sinais "Parada Obrigatória" - R-1 e "Dê a Preferência" - R-2, com as seguintes características:



R-1

Cores:
Fundo: Vermelho
Letras: Brancas
Orla Interna: Branca
Orla Externa: Vermelha

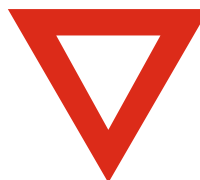

R-2

Cores:
Fundo: Vermelho
Letras: Brancas

DIMENSÕES

As dimensões serão aquelas indicadas em prancha própria, podendo mudar para valores maiores até o limite constante no manual indicado acima.

Dimensões mínimas

a) PLACAS COM FORMA CIRCULAR

Área Urbana:

Diâmetro - 0,400 m
Tarja - 0,040 m
Orla - 0,040 m

Área Rural:

Diâmetro - 0,750 m
Tarja - 0,075 m
Orla - 0,075 m

b) PLACAS COM FORMA OCTOGONAL - R-1

Lado - 0,250 m
Orla Interna Branca - 0,020 m
Orla Externa Vermelha 0,010 m

c) SINAL DE FORMA TRIANGULAR - R-2

Lado - 0,750 m.
Orla - 0,100 m.

Obs.: O aumento no tamanho dos sinais implicará em variações proporcionais de orlas e símbolos.

INFORMAÇÕES COMPLEMENTARES

Sendo necessário acrescentar informações para complementar os sinais de regulamentação, como período de validade, características e uso do veículo, condições de estacionamento, além de

outras, deve ser utilizada uma placa adicional ou incorporada à placa principal, formando um só conjunto, na forma retangular, com as mesmas cores do sinal de regulamentação.

Exemplos de placas de regulamentação com informações complementares:



Forma e cores

A forma padrão do sinal de informações complementares é retangular, nas seguintes cores:

- Fundo: Branco
- Orla Interna: Vermelho
- Orla Externa: Branco
- Símbolo e/ou Legenda: Azul/Preto

Dimensões

As dimensões serão as indicadas abaixo, podendo mudar para valores maiores até o limite da lei.

- Placa retangular: lado menor = 40,0cm e lado maior = 70,0cm

– SINALIZAÇÃO DE ADVERTÊNCIA

Tem por finalidade alertar aos usuários da via para condições potencialmente perigosas, indicando sua natureza. Suas mensagens possuem caráter de recomendação.

Forma e cores

A forma padrão do sinal de advertência é quadrada, devendo uma das diagonais ficar na posição vertical, nas seguintes cores:



Cores:

- Fundo: Amarelo
- Orla Interna: Preto
- Orla Externa: Amarelo
- Símbolo e/ou Legenda: Preto

Dimensões

As dimensões serão as indicadas abaixo, podendo mudar para valores maiores até o limite da lei.

- Placa quadrada: lado = 50,0cm

SINALIZAÇÃO DE ADVERTÊNCIA - INFORMAÇÕES COMPLEMENTARES

As informações complementares à sinalização de advertência são utilizadas quando for necessário informar ao condutor ou demais usuários da via, sobre a distância, extensão, posição, direção, alternativa existente aos locais onde há restrição de tráfego ou de reforço dos sinais principais.

Exemplos de placas de advertência com informações complementares:

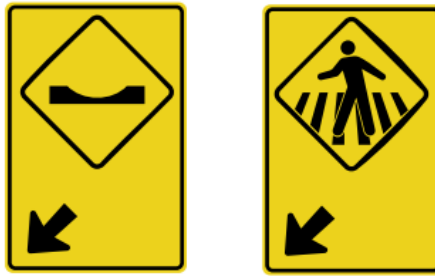

Forma e cores

A forma padrão do sinal de informações complementares é retangular, nas seguintes cores:

- Fundo: Amarelo
- Orla Interna: Preto
- Orla Externa: Amarelo
- Símbolo e/ou Legenda: Preto

Dimensões

As dimensões serão as indicadas abaixo, podendo mudar para valores maiores até o limite da lei.

- Placa retangular: lado menor = 40,0cm e lado maior = 70,0cm

● **SINALIZAÇÃO HORIZONTAL**

É um subsistema da sinalização viária que se utiliza de linhas, marcações, símbolos e legendas, pintados ou apostos sobre o pavimento das vias.

Tem como função organizar o fluxo de veículos e pedestres; controlar e orientar os deslocamentos em situações com problemas de geometria, topografia ou frente a obstáculos; complementar os sinais verticais de regulamentação, advertência ou indicação.

Características

Diferentemente dos sinais verticais, a sinalização horizontal mantém alguns padrões cuja mescla e a forma de colocação na via definem os diversos tipos de sinais.

Padrão e traçado

Seu padrão de traçado pode ser:

- Contínua: são linhas sem interrupção pelo trecho da via onde estio demarcando; podem estar longitudinalmente ou transversalmente opostas à via;
- Tracejada ou Seccionada: são linhas seccionadas com espaçamentos de extensão igual ou maior que o traço;
- Símbolos e Legendas: são informações escritas ou desenhadas no pavimento indicando uma situação ou complementando sinalização vertical.

Cores

A sinalização horizontal se apresenta em cinco cores:

- Amarela: utilizada na regulação de fluxos de sentidos opostos, na delimitação de espaços proibidos para estacionamento e/ou parada e na marcação de obstáculos;
- Vermelha: utilizada na regulação de espaço destinado ao deslocamento de bicicletas leves (ciclovias). Símbolos (Hospitais e Farmácias/cruz);
- Branca: utilizada na regulação de fluxos de mesmo sentido; na delimitação de espaços especiais, de trechos de vias, destinados ao estacionamento regulamentado de veículos em condições especiais; na marcação de faixas de travessias de pedestres; na pintura de símbolos e legendas.

utilizada na regulação de fluxos de mesmo sentido; na delimitação de espaços especiais, de trechos de vias, destinados ao estacionamento regulamentado de veículos em condições especiais; na marcação de faixas de travessias de pedestres; na pintura de símbolos e legendas;

- Azul: utilizada nas pinturas de símbolos em áreas especiais de estacionamento ou de parada para embarque e desembarque;

- Preto: utilizada para proporcionar contraste entre o pavimento e a pintura.

Classificação

A sinalização horizontal é classificada em:

- Marcas longitudinais;
- Marcas transversais;
- Marcas de canalização;
- Marcas de delimitação e controle de Estacionamento e/ou Parada;
- Inscrições no pavimento.

Marcas longitudinais

Separam e ordenam as correntes de tráfego, definindo a parte da pista destinada ao rolamento, a sua divisão em faixas, a divisão de fluxos opostos, as faixas de uso exclusivo de um tipo de veículo, as reversíveis, além de estabelecer as regras de ultrapassagem.

De acordo com a sua função as marcas longitudinais são subdivididas nos seguintes tipos:

a) LINHAS DE DIVISÃO DE FLUXOS OPOSTOS (COR AMARELA):

SIMPLES CONTÍNUA

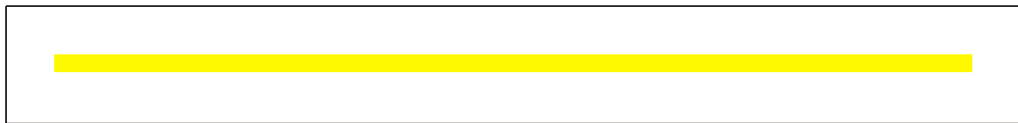

SIMPLES SECCIONADA

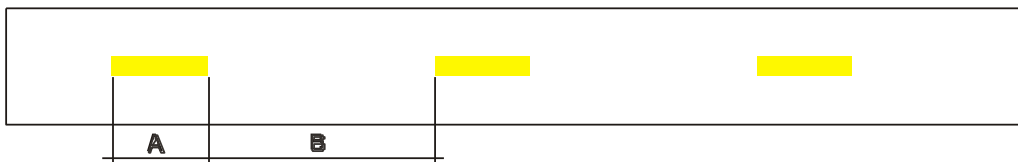

DUPLA CONTÍNUA

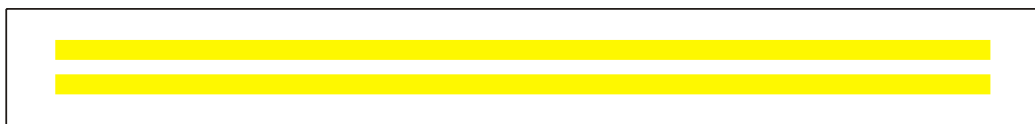

DUPLA CONTÍNUA / SECCIONADA

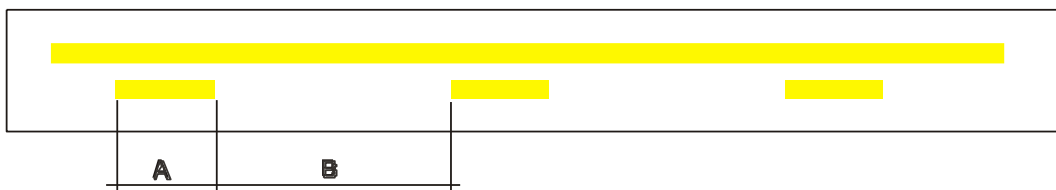

- Largura das Linhas: 0,10 m;

- Distância entre as Linhas (quando for o caso de faixa dupla): 0,10 m;

Exemplos de aplicação:

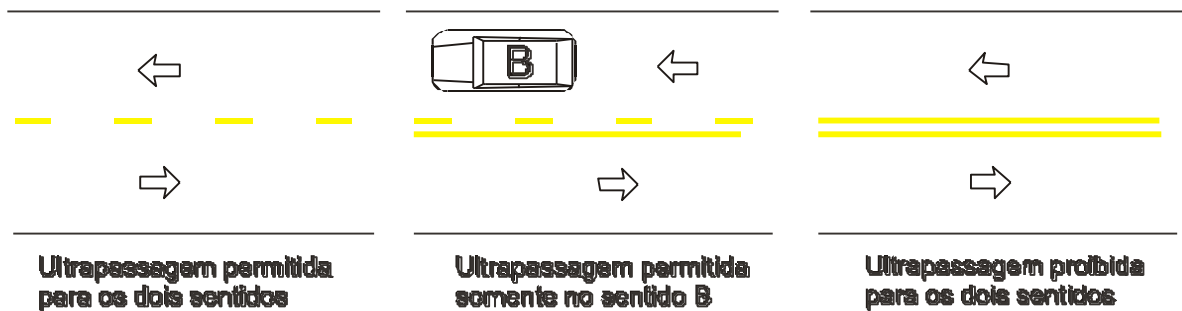

Pintura das marcas de sinalização horizontal

A tinta é uma mistura de resina, solventes, cargas e aditivos, formando um produto líquido, que após a secagem forma uma película sólida, opaca aderente ao pavimento, sem causar reações prejudiciais ao revestimento, deve estar apta à adição de microesferas de vidro de modo propiciem ao material qualidades que atendam à finalidade a que se destina. As tintas devem atender aos requisitos da ABNT NBR 13699. As esferas de vidro devem atender aos requisitos das normas ABNT NBR 6831 e ABNT NBR 14281.

A tinta utilizada será à base de resina metacrílica, monocomponente retrorrefletorizada. A tinta deve ser fornecida para uso em superfície betuminosa ou de concreto de cimento Portland. Deve ser apresentada nas cores branco-neve e amarelo-médio. A tinta deve ter condições para ser aplicada por máquinas de pintura por aspersão e ter a consistência especificada, sem ser necessária a adição de outro aditivo qualquer.

A espessura úmida de tinta a ser aplicada deve ser de no mínimo 0,6mm, a ser obtida de uma só passada da máquina sobre o revestimento. A tinta, quando aplicada na quantidade especificada, deve recobrir perfeitamente o revestimento e permitir a liberação do tráfego a partir de 30 minutos após aplicação.

A pintura de sinalização longitudinal central, dividindo as pistas de rolamento será contínua, com largura de 0,10m, na cor amarela.

A pintura das vagas de estacionamento será segmentada, na razão de 2,0m x 2,0m, com largura de 0,10m, na cor branca.

Serão pintadas também faixas de pedestre para travessia das ruas como indicado em projeto.

● **PLACA DE IDENTIFICAÇÃO DA RUA**

Serão colocadas placas de identificação do nome das ruas no início e final do trecho a ser pavimentado.

Características da placa e poste

- Poste: Deve ser em tubo de aço carbono 1010/1020 com diâmetro externo de 60,3mm, com espessura de 2,25mm, comprimento total de 3,5m, galvanizado à fogo e com dispositivo anti-giro. Deve ser fixado com 0,5m de profundidade diretamente ao solo, sendo que o passeio dará a firmeza necessária para não ocorrer a inclinação do poste.

- Placas de nomenclatura: As placas de nomenclatura de vias públicas devem ter 0,5m de largura por 0,25m de altura e 1,25mm de espessura, devendo ser confeccionadas em aço carbono 1010/1020, galvanizadas e com vincos dispostos longitudinalmente a fim de evitar a flambagem. Devem ser pintadas na cor azul e com informações em vinil adesivo branco.

- Braçadeiras: As placas de nomenclatura devem ser fixadas ao poste por meio de braçadeiras fundidas em alumínio.

- Acabamento superior: Na parte superior do poste deve haver uma peça para fechamento e acabamento do poste, podendo ser de aparência esférica ou plana, tendo a finalidade de evitar a entrada de água no poste.



Ilustração 1: Detalhe da placa



Ilustração 2: Detalhe do poste (medidas em mm)

- **PLACA DA OBRA**

- **PLACA DO CONVÊNIO**

Conforme previsto em contrato e orientações dos convênios, todas as obras deverão possuir placas indicativas em conformidade com cores, medidas, proporções e demais orientações contidas no presente manual e deverão ser confeccionadas em chapas planas, com material resistente às intempéries, metálicas galvanizadas ou de madeira compensada impermeabilizada, com a pintura a óleo ou esmalte, condicionando-se os desembolsos à verificação do cumprimento dessas exigências.

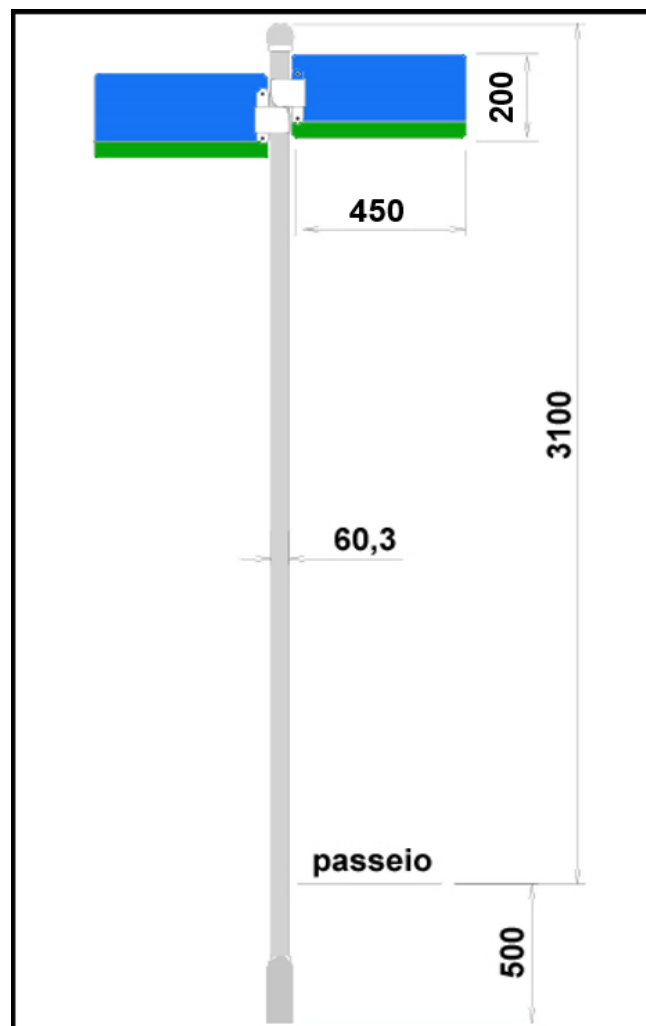
As placas serão afixadas pelo agente promotor/mutuário, em local visível, preferencialmente no acesso principal do empreendimento ou voltadas para a via que favoreça a melhor visualização das placas, e deverão ser mantidas em bom estado de conservação, inclusive quanto à integridade do padrão das cores, durante todo o período de execução das obras, substituindo-as ou recuperando-as quando verificado o seu desgaste ou a sua precariedade.

As placas devem ter sempre o formato retangular na proporção de 8 para 5. O tamanho e as medidas não poderão ser inferiores aos das outras diferentes placas presentes na obra, respeitadas, no mínimo, as dimensões de 2,0m x 1,5m ou 3,0m x 1,0m, de acordo com a proporção exigida pelo convênio.

- **SERVIÇOS GERAIS**

Depois de finalizada a obra no que diz respeito a execução da camada de CBUQ, sinalização vertical e horizontal e ensaios, deve-se realizar a remoção dos entulhos que foram gerados durante o período e proceder com a limpeza final.

Também será a hora de retirar todo o material utilizado para a sinalização da obra, como por exemplo, placas, cavaletes, cones, fitas zebreadas, entre outros, uma vez que deverá ser feita a instalação de bueiros novos e reparos nos existentes e para que não ocorra acidente com os pedestres durante o período, deverá ser feita esta sinalização.

- **OBSERVAÇÕES**

A obra deverá obedecer rigorosamente às especificações estabelecidas pelo DNIT e DEINFRA sobre obras de pavimentação.

MEMORIAL DE CÁLCULO

Abaixo estão levantados os quantitativos referentes ao orçamento deste projeto.

- **SERVIÇOS PRELIMINARES DA OBRA**

Placa da obra: $2,0 \times 1,25 = 2,50 \text{ m}^2$
Transporte de equipamentos e veículos: 10 horas
Serviços topográficos para pavimentação: 50 horas
Mão-de-obra do encarregado geral da obra: 100 horas
Mão-de-obra do engenheiro da obra: 50 horas

- **RUA 1**

- **Drenagem pluvial**

Escavações em solo = comprimento de tubo $d=80 \times 2,8\text{m}^3$ + comprimento de tubo $d=60 \times 1,44\text{m}^3$ + comprimento de tubo $d=40 \times 1,0\text{m}^3$ + comprimento de tubo $d=30 \times 0,7\text{m}^3$ + $1,0\text{m}^3$ por boca de lobo e caixa de ligação = $62 \times 1,44 + 18 \times 1,0 + 5 \times 1,0 = 112,30 \text{ m}^3$

Reaterro de vala sem controle de compactação = escavação menos o volume dos equipamentos e das tubulações = $112,30 - 5 - 23 \times 0,20 - 62 \times 0,42 = 76,60 \text{ m}^3$

Mudança de BL para CL com complementação de alvenaria argamassada e tampa de concreto armado para CL = 1

Boca de lobo em galeria de 40cm = 2
Boca de lobo em galeria de 60cm = 2
Tubo concreto simples 40cm = 18,0 m
Tubo concreto armado 60cm = 62,0 m

- **Pavimentação asfáltica e meio-fio**

Preparo do sub-leito

Regularização e compactação do subleito: $100,00 \times 12,00 = 1.200,00 \text{ m}^2$

Preparo da sub-base – Rachão

Área de sub-base: $100,00 \times 11,00 = 1.100,00 \text{ m}^2$

Sub-base de pedra rachão: área da via $\times 0,20 \text{ m} = 1.100,00 \times 0,20 = 220,00 \text{ m}^3$

Transporte (DMT 10km, densidade $1,55\text{t/m}^3$) = $220,0 \times 10 \times 1,55 = 3.410,00 \text{ t km}$

Preparo da base – Brita graduada

Área: $100,00 \times 10,60 = 1.060,00 \text{ m}^2$

Base – travamento com brita graduada: $1.060,00 \times 0,10 = 106,00 \text{ m}^3$

Transporte (DMT 10km, densidade $1,65\text{t/m}^3$) = $106,00 \times 10 \times 1,65 = 1.749,00 \text{ t km}$

Imprimação – asfalto diluído CM-30: área da base = $1.060,00 \text{ m}^2$

Camada de rolamento

Área de pavimentação asfáltica: $100,00 \times 10,0 = 1.000,00 \text{ m}^2$

Pintura de ligação – emulsão asfáltica RR-2C: área da via = $1.000,00 \text{ m}^2$

Concreto betuminoso usinado quente: área da via $\times 0,05 = 1.000,00 \times 0,05 = 50,00 \text{ m}^3$

Transporte – DMT 10km = $50,0 \times 2,5 \times 10 = 1.250,00 \text{ t x km}$

Carga, manobra e descarga de material betuminoso a quente = $50,0 \times 2,5 = 125,00 \text{ t}$

Meio-fio moldado no local

Comprimento: $200,00 \text{ m}$

OBS: As usinas de CBUQ consideradas na DMT foram a CONCISA, localizada em Nova Itaberaba (20km) e a BRITTER, localizada em Chapecó (8,0km).

- **Sinalização viária**

Horizontal

Faixa longitudinal contínua central amarela = $93,0 \times 0,10 = 9,30 \text{ m}^2$

Faixa longitudinal segmentada lateral branca (estacionamento) = $180,0/2 \times 0,10 = 9,00 \text{ m}^2$

Área de uma faixa de pedestre ($12 \times 3\text{m} \times 0,4\text{m}$) e uma linha de retenção ($5,00\text{m} \times 0,40\text{m}$) = $14,4 + 2,0 = 16,40 \text{ m}^2$ por faixa / linha de retenção – na rua de largura = $10,0 \text{ m}$

Pintura de faixa de pedestre: $1 \text{ faixa} \times 16,40\text{m}^2 = 16,40 \text{ m}^2$

Vertical

Placas de regulamentação octogonais de parada obrigatória (Lado= $0,25\text{m}$) = 1

Placas de regulamentação circulares de velocidade máxima (30km) (Diâmetro= $0,50\text{m}$) = 2

Placa de identificação com o nome da rua (2 placas $45\text{cm} \times 20\text{cm}$) e suporte aço galv. = 1

- **Ensaio e laudos técnicos do pavimento asfáltico**

Ensaio de determinação do teor de Betume – CAP (um ensaio a cada 700 m^2) – 2 ensaios

Ensaio de Controle do grau de compactação (um ensaio a cada 700 m^2) – 2 ensaios

Ensaio Marshall – Mistura Betuminosa a Quente (3 ensaios por jornada de 8 horas) – 2 ensaios

Ensaio de granulometria do agregado (um ensaio a cada 700 m^2) – 2 ensaios

- **Passeios em blocos de concreto**

Preparação da base

Comprimento total = $200,00 \text{ m}$

Área do passeio = $200,00 \times 2,00 = 400,00 \text{ m}^2$

Área total de blocos = $200,00 \times 1,90 = 380,00 \text{ m}^2$

Lastro de brita 1 = $380,00 \times 0,03 = 114,00 \text{ m}^3$

Meio fio para contenção do bloco no alinhamento predial (apenas no lado da praça) = $100,00 \text{ m}$

Blocos de concreto podotáteis

Área de blocos tátil direcional vermelho = $[200,0 - (2 \text{ rampas} \times 5,10)] \times 0,30 = 56,94 \text{ m}^2$

Área de blocos tátil de alerta das rampas e esquinas = $2 \times (1,9+1,5+1,9) \times 0,40 = 4,08 \text{ m}^2$

Blocos de concreto 10x20x6cm cinza natural

Área de blocos = $380,00 - (56,94 + 4,08) = 318,98 \text{ m}^2$

➤ RUA 2

• Drenagem pluvial

Escavações em solo = comprimento de tubo d=80 x 2,8m³ + comprimento de tubo d=60 x 1,44m³ + comprimento de tubo d=40 x 1,0m³ + comprimento de tubo d=30 x 0,7m³ + 1,0m³ por boca de lobo e caixa de ligação = 60x1,0 + 4x1,0 = 64,00 m³

Reaterro de vala sem controle de compactação = escavação menos o volume dos equipamentos e das tubulações = 64,00 – 4 – 60x0,20 = 48,00 m³

Mudança de BL para CL com complementação de alvenaria argamassada e tampa de concreto armado para CL = 1

Boca de lobo em galeria de 40cm = 4

Tubo concreto simples 40cm = 60,0 m

Caixa coletora de sarjeta = 1

Sarjeta tipo 1 – 14,0 m

• Pavimentação asfáltica e meio-fio

Preparo do sub-leito

Regularização e compactação do subleito: 50,00 x 12,00 = 600,00 m²

Preparo da sub-base – Rachão

Área de sub-base: 50,00 x 11,00 = 550,00 m²

Sub-base de pedra rachão: área da via x 0,20 m = 550,00 x 0,20 = 110,00 m³

Transporte (DMT 10km, densidade 1,55t/m³) = 110,0 x 10 x 1,55 = 1.705,00 t km

Preparo da base – Brita graduada

Área: 50,00 x 10,60 = 530,00 m²

Base – travamento com brita graduada: 530,00 x 0,10 = 53,00 m³

Transporte (DMT 10km, densidade 1,65t/m³) = 53,00 x 10 x 1,65 = 874,50 t km

Imprimação – asfalto diluído CM-30: área da base = 530,00 m²

Camada de rolamento

Área de pavimentação asfáltica: 50,00 x 10,0 = 500,00 m²

Pintura de ligação – emulsão asfáltica RR-2C: área da via = 500,00 m²

Concreto betuminoso usinado quente: área da via x 0,05 = 500,00 x 0,05 = 25,00 m³

Transporte – DMT 10km = 25,0 x 2,5 x 10 = 625,00 t x km

Carga, manobra e descarga de material betuminoso a quente = 25,0 x 2,5 = 62,50 t

Meio-fio moldado no local

Comprimento: 100,00 m

OBS: As usinas de CBUQ consideradas na DMT foram a CONCISA, localizada em Nova Itaberaba (20km) e a BRITTER, localizada em Chapecó (8,0km).

• Sinalização viária

Horizontal

Faixa longitudinal contínua central amarela = 43,0 x 0,10 = 4,30 m²

Faixa longitudinal segmentada lateral branca (estacionamento) = 82,0/2 x 0,10 = 4,10 m²

Área de uma faixa de pedestre (12 x 3m x 0,4m) e uma linha de retenção (5,00m x 0,40m) = 14,4 + 2,0 = 16,40 m² por faixa / linha de retenção – na rua de largura = 10,0 m

Pintura de faixa de pedestre: 1 faixa x 16,40m² = 16,40 m²

Vertical

Placas de regulamentação octogonais de parada obrigatória (Lado=0,25m) = 1

Placas de regulamentação circulares de velocidade máxima (30km) (Diâmetro=0,50m) = 1

Placa de identificação com o nome da rua (2 placas 45cmx20cm) e suporte aço galv. = 1

• Ensaio e laudos técnicos do pavimento asfáltico

Ensaio de determinação do teor de Betume – CAP (um ensaio a cada 700 m²) – 1 ensaio

Ensaio de Controle do grau de compactação (um ensaio a cada 700 m²) – 1 ensaio

Ensaio Marshall – Mistura Betuminosa a Quente (3 ensaios por jornada de 8 horas) – 1 ensaio

Ensaio de granulometria do agregado (um ensaio a cada 700 m²) – 1 ensaio

- **Passeios em blocos de concreto**

Preparação da base

Comprimento total = 100,00 m

Área do passeio = $100,00 \times 2,00 = 200,00 \text{ m}^2$

Área total de blocos = $100,00 \times 1,90 = 190,00 \text{ m}^2$

Lastro de brita 1 = $190,00 \times 0,03 = 57,00 \text{ m}^3$

Meio fio para contenção do bloco no alinhamento predial = 100,00 m

Blocos de concreto podotáteis

Área de blocos tátil direcional vermelho = $[100,0 - (2 \text{ rampas} \times 5,10)] \times 0,30 = 26,94 \text{ m}^2$

Área de blocos tátil de alerta das rampas e esquinas = $2 \times (1,9+1,5+1,9) \times 0,40 = 4,08 \text{ m}^2$

Blocos de concreto 10x20x6cm cinza natural

Área de blocos = $190,00 - (26,94 + 4,08) = 158,98 \text{ m}^2$

Chapecó, 2 de julho de 2021.

Valdemar Martins
Engenheiro Civil – Crea/SC 132308-7