

POÇO DE VISITA

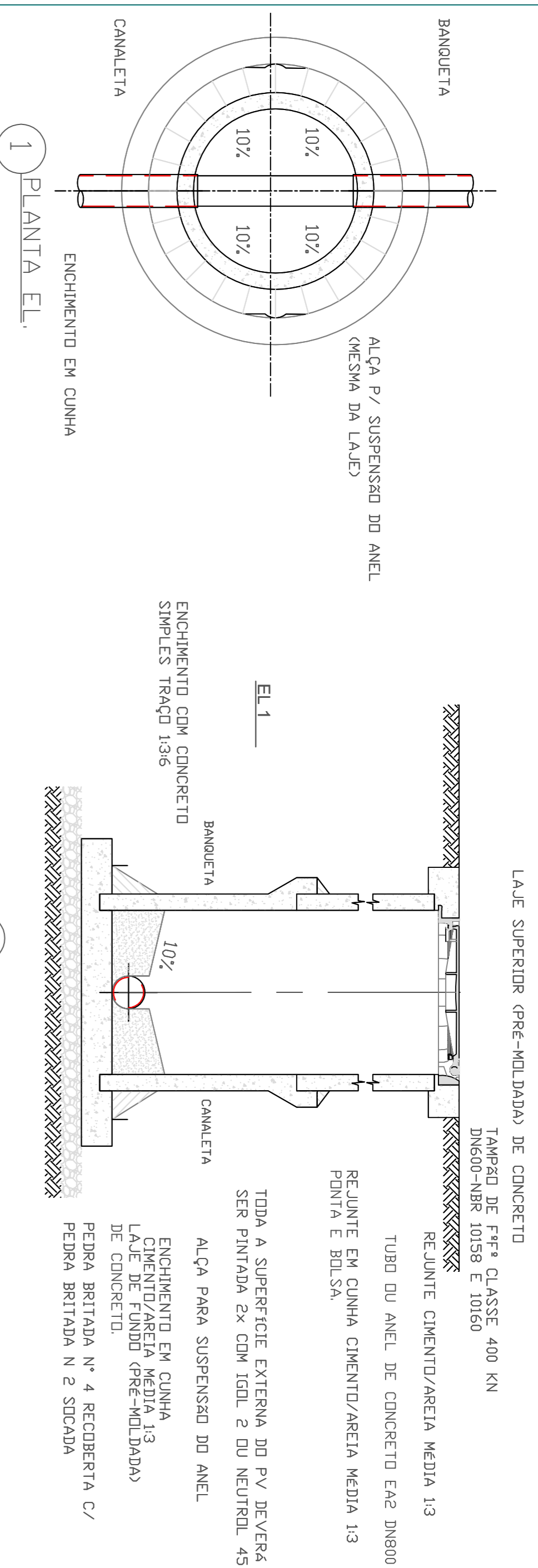

TERMINAL DE LIMPEZA

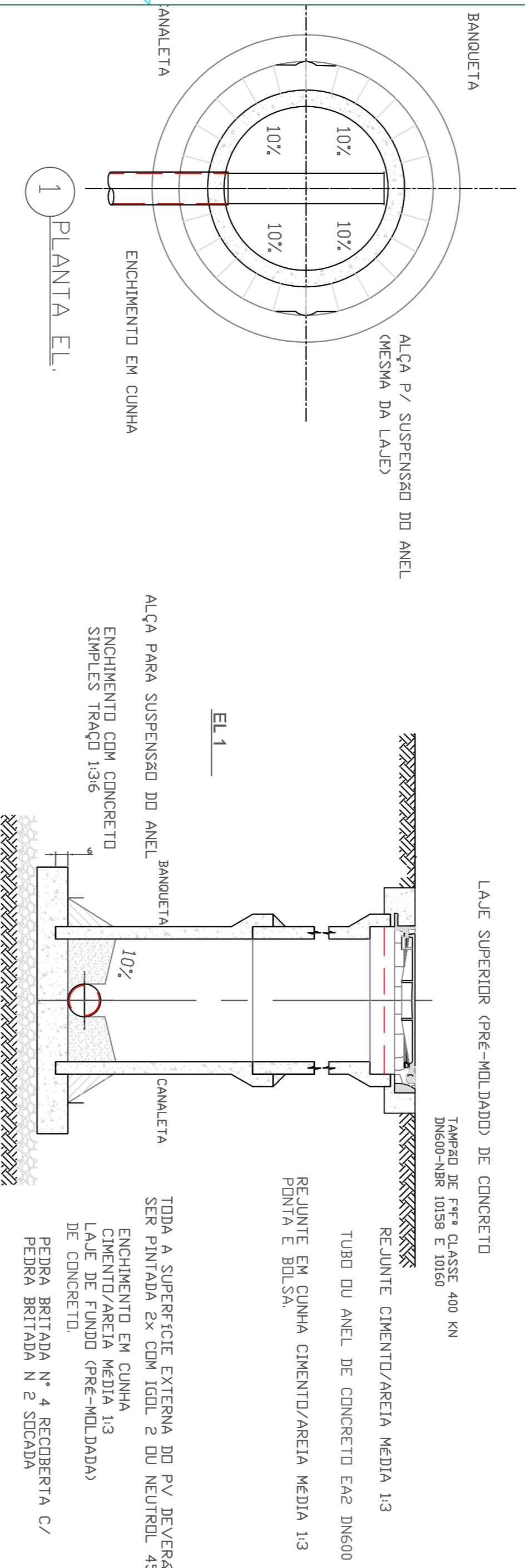

PV DE TRANSIÇÃO

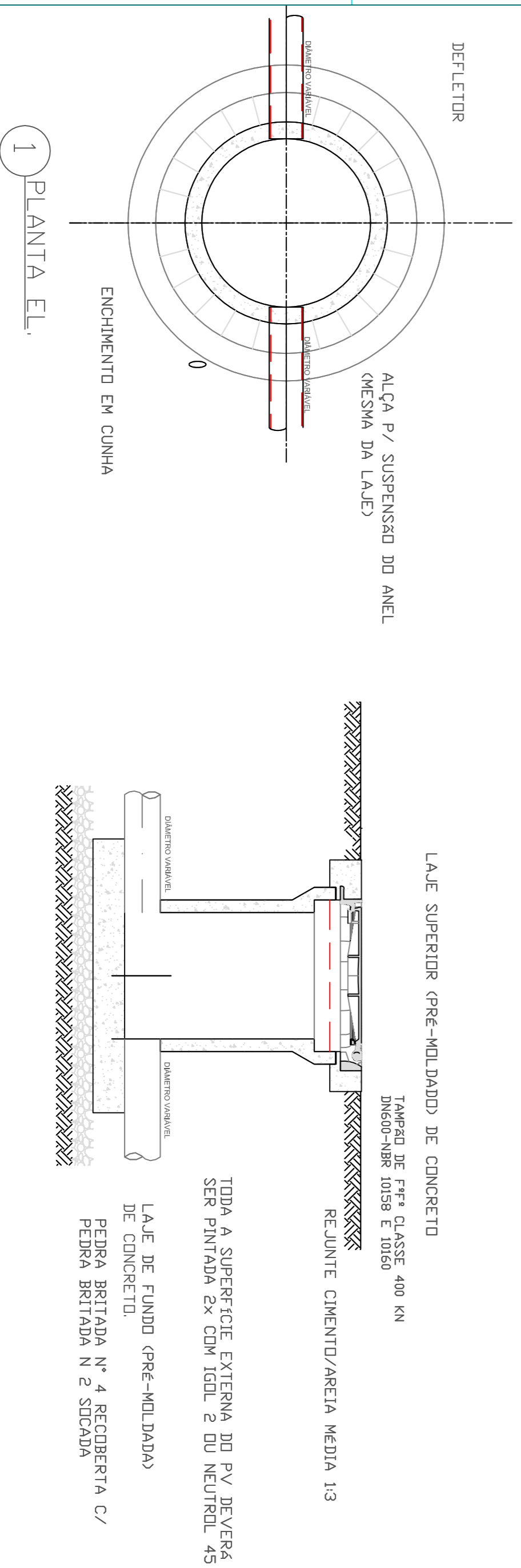

POÇO DE VISITA

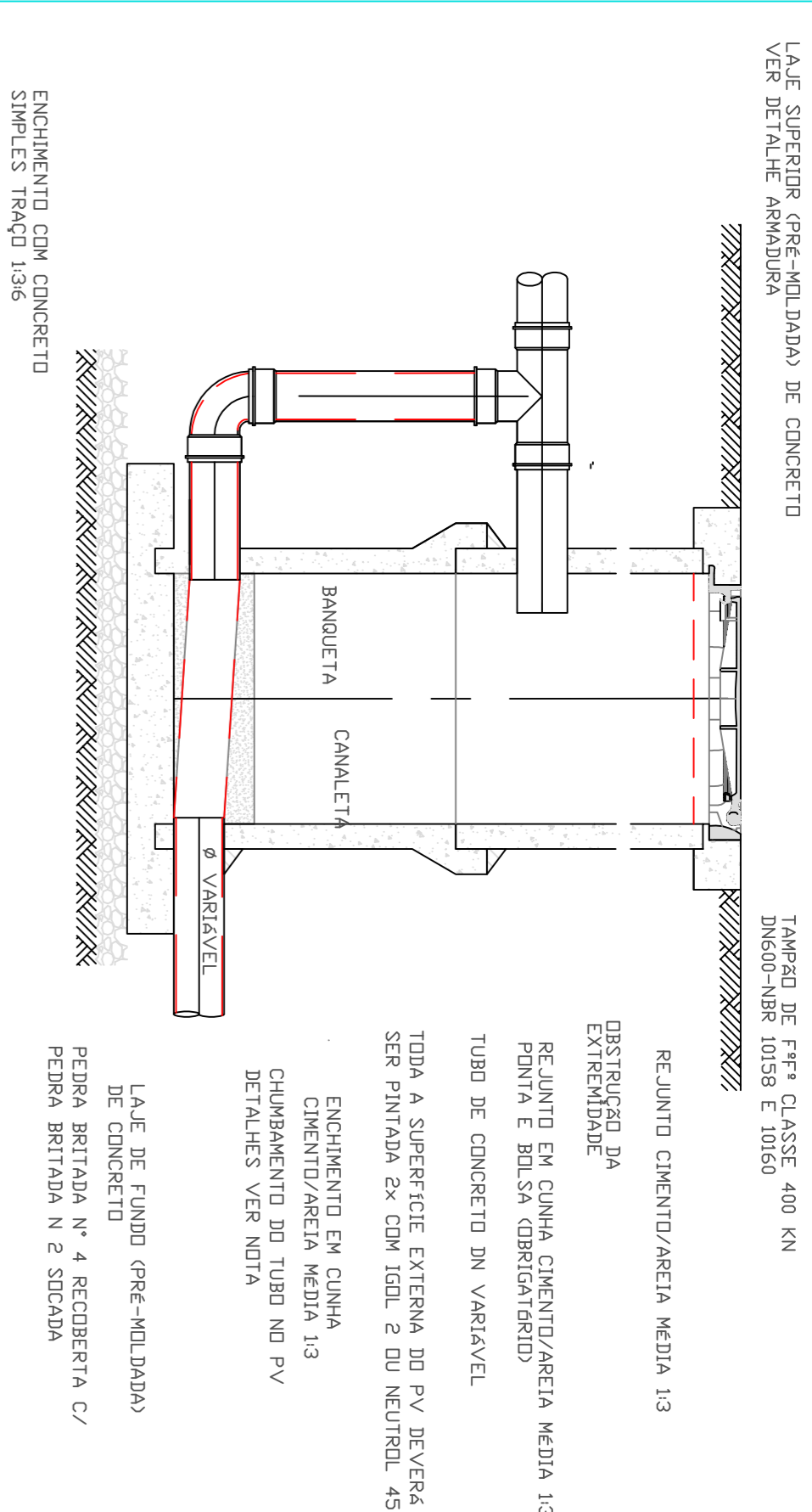

TUBO DE QUEDA EXTERNO EM POÇO DE VISITA DN800

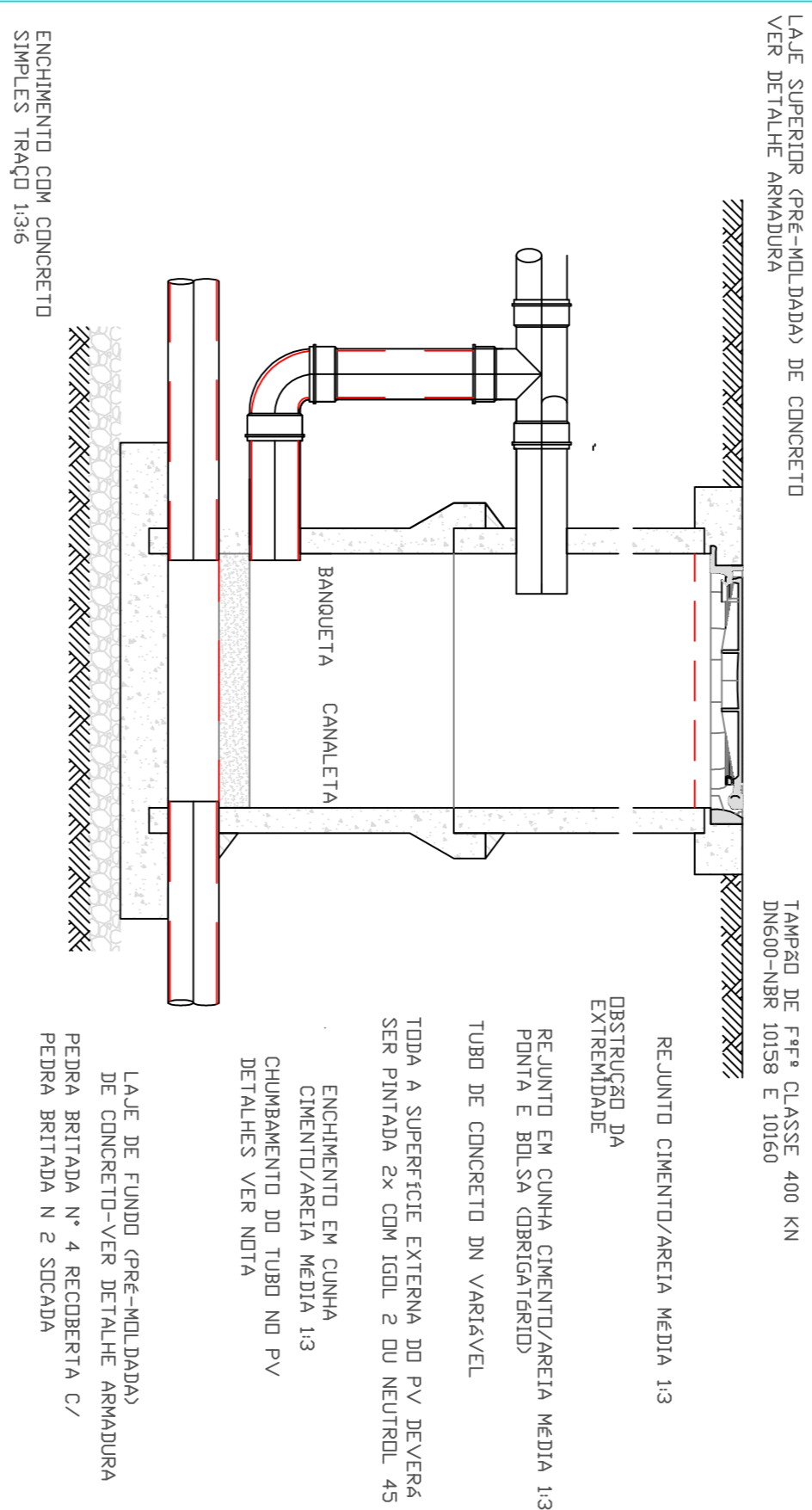

TUBO DE QUEDA EXTERNO EM POÇO DE VISITA DN800 COM REDE AUXILIAR

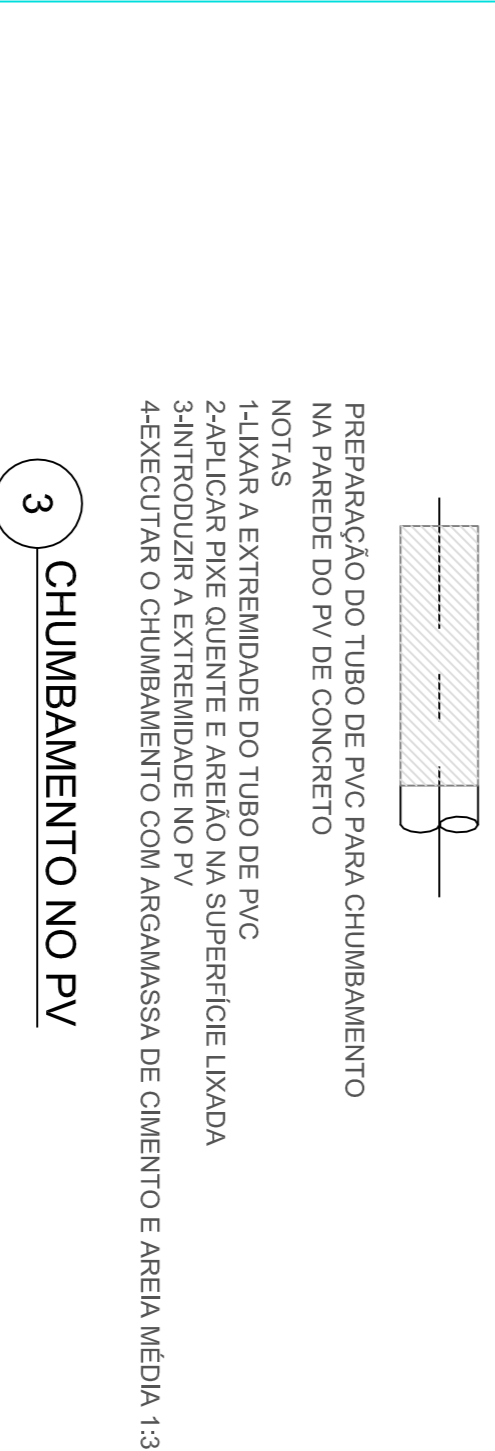

- OBS:
- 1- AS BOLSAS DOS TUBOS DE CONCRETO DOS PVS PODERÃO SER SUBSTITUIDAS POR CINTAS ARMADAS DE SEÇÃO 12x20mm, CHANFRADAS.
 - 2- OS FIOS DAS BOLSAS DEVEM SER TIPO OS C/ ANILHOS DE ESCADAS PORTÁTEIS.
 - 3- OS FIOS DAS BOLSAS DEVEM SER TIPO OS C/ ANILHOS DE ESCADAS PORTÁTEIS.
 - 4- VER DETALHAMENTO DA ARMADURA NA LAJE. EXCETO ONDE INDICADO.
 - 5- AS PEÇAS PRÉ-MOLDADAS EM CONCRETO, PRODUZIDAS PARA EXECUÇÃO DOS POÇOS DE VISITA E INSPEÇÃO, DEVEM TER CLASSE DE RESISTÊNCIA MÍNIMA EA2 CONFORME ABNT NBR 8890.
 - 6- RESISTÊNCIA $f_{ck} > 30$ MPa FATOR AGUA CIMENTO MÁXIMO 0,50.
 - 7- TOLERÂNCIA DE RETRAÇÃO DO CONCRETO: +10mm.
 - 8- ABSORÇÃO DE ÁGUA MÁXIMA 5% DA PEÇA SECA.

TAMPAO ARTICULADO DE FERRO DÚCTIL DN600

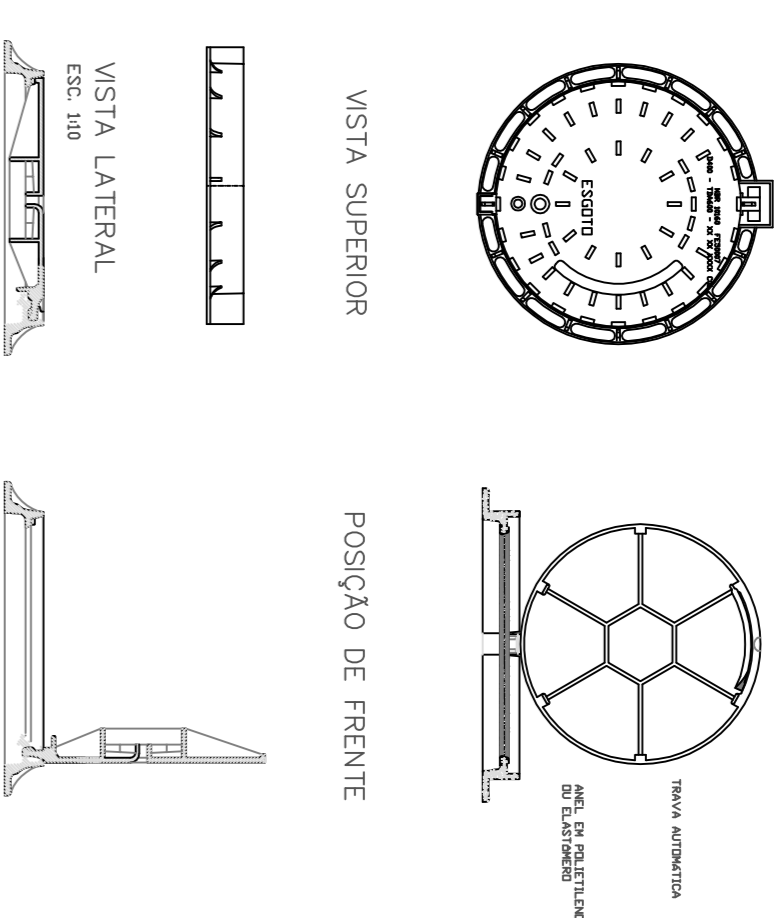

TAMPA FERRO DÚCTIL

- NOTAS
- 1- INSERIR AS SEGUINTES DESCRIÇÕES NA TAMPA:
 - NBR
 - CLASSE DE RESISTÊNCIA
 - DIAMETRO DA TAMPA
 - DATA DE FABRICAÇÃO
 - LOCAL DO ESTABELECIMENTO
 - DISPOSITIVO DE TRAVAMENTO ANTE FURTO
 - 2- ANEL ANTI-RUIDO

TIPO DE PROJETO:	RESERVOIRIO PARA ABLOVACO:
01	02
03	04
05	06
07	08
09	10
11	12
13	14
15	16
17	18
19	20
21	22
23	24
25	26
27	28
29	30
31	32
33	34
35	36
37	38
39	40
41	42
43	44
45	46
47	48
49	50
51	52
53	54
55	56
57	58
59	60
61	62
63	64
65	66
67	68
69	70
71	72
73	74
75	76
77	78
79	80
81	82
83	84
85	86
87	88
89	90
91	92
93	94
95	96
97	98
99	100

REDE DE ESGOTO SANITÁRIO

TIPO DE PROJETO:	RESERVOIRIO PARA ABLOVACO:
01	02
03	04
05	06
07	08
09	10
11	12
13	14
15	16
17	18
19	20
21	22
23	24
25	26
27	28
29	30
31	32
33	34
35	36
37	38
39	40
41	42
43	44
45	46
47	48
49	50
51	52
53	54
55	56
57	58
59	60
61	62
63	64
65	66
67	68
69	70
71	72
73	74
75	76
77	78
79	80
81	82
83	84
85	86
87	88
89	90
91	92
93	94
95	96
97	98
99	100

MUNDO URBANO
EOD INCLUSIVE & URBANISMO

WILTON T. GEMO
CRAV/SC, SR. 022, 456-110

MANUFRIO DE COBOLUBERA ALTA-SC.
CNPJ: 55.990.980/000154

PROJETO EXECUTIVO

30/10/2019